

4

3

2

1

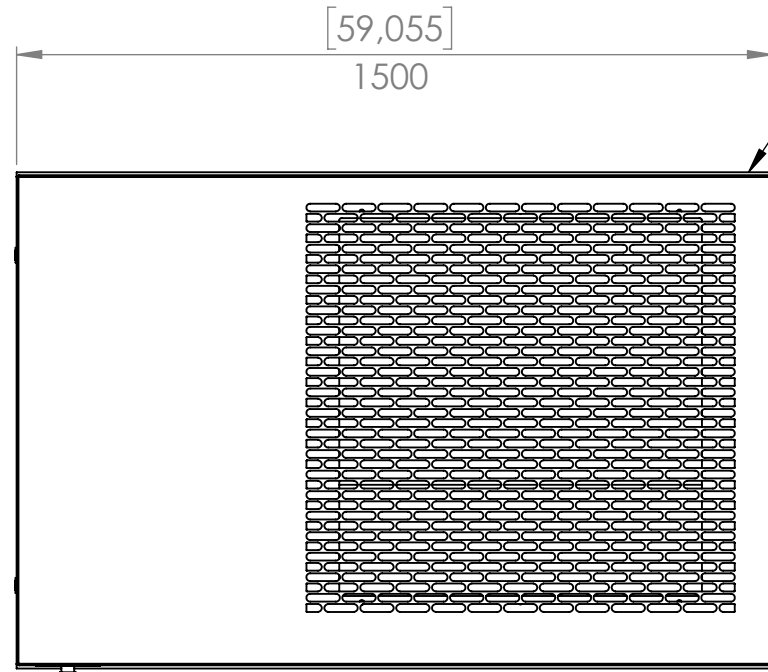

SORTIE D'AIR AU RESEAU

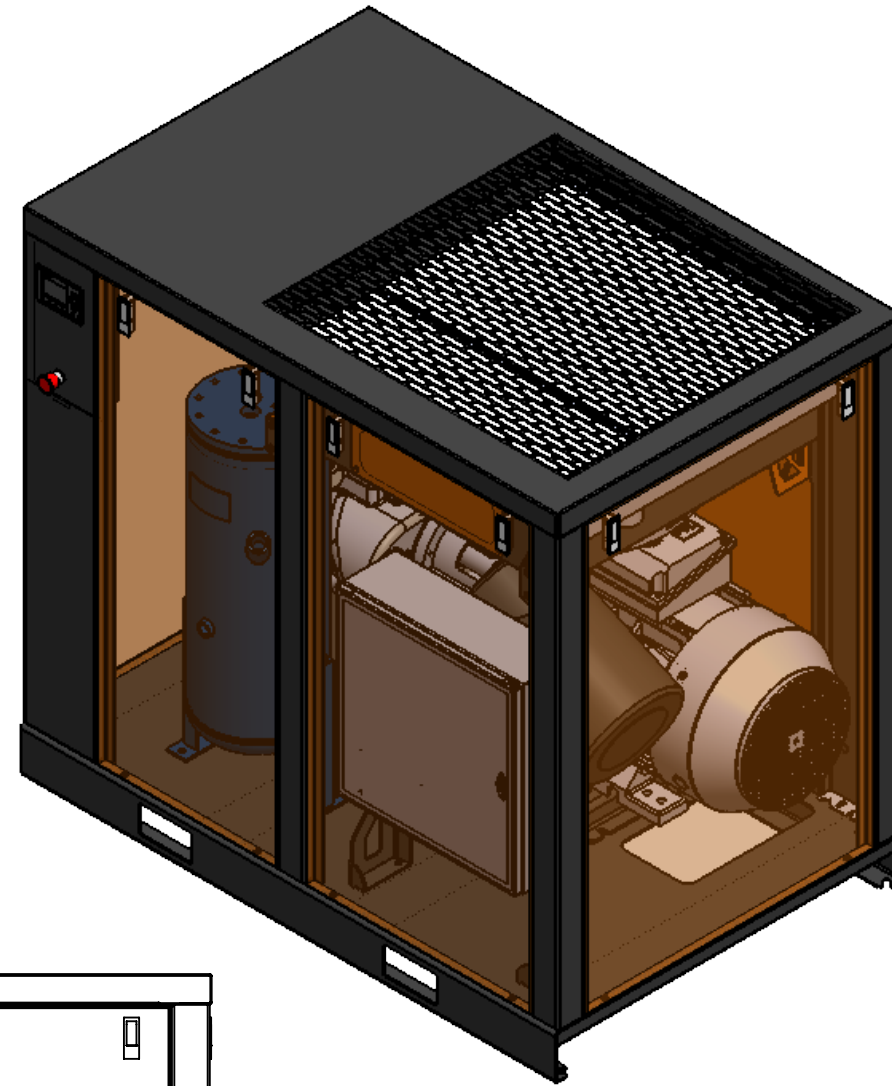

DATE	RÉVISION (NATURE)	PAR
2021/01	PARUTION INITIALE	CV

SCEAU

AUTEUR C. Vallières, ing
 VERIF. C. Vallières, ing

MATERIAU
 FAIT DE MATÉRIAU NEUF SEULEMENT

FINITION
 PEINTURER POWDER COAT TEXTURÉ NOIR ET ORANGE SUPAIR

NE PAS CHANGER L'ECHELLE

SAUF AVIS CONTRAIRE
 LES COTES SONT EN mm
 TOLERANCES:
 ANGLES: USINÉS ± 0.5°
 DEUX DECIMALES ±0.50
 TROIS DECIMALES ±0.25

EXCLUSIF ET CONFIDENTIEL

LES INFORMATIONS CONTENUES DANS CETTE MISE EN PLAN SONT LA PROPRIETE DE **COMPRESSEURS SUPAIR INC.**
 TOUTE REPRODUCTION PARTIELLE OU TOTALE SANS L'AUTORISATION ECRITE DE **COMPRESSEURS SUPAIR INC** EST INTERDITE.



MODÈLE / PROJET :

TITRE:
 SUP-50 - COMPRESSEUR 50 HP

FORMAT	No. DE PLAN	REV
B	SUP-50	0

ECHELLE: 1:20 MASSE: FEUILLE 1 SUR

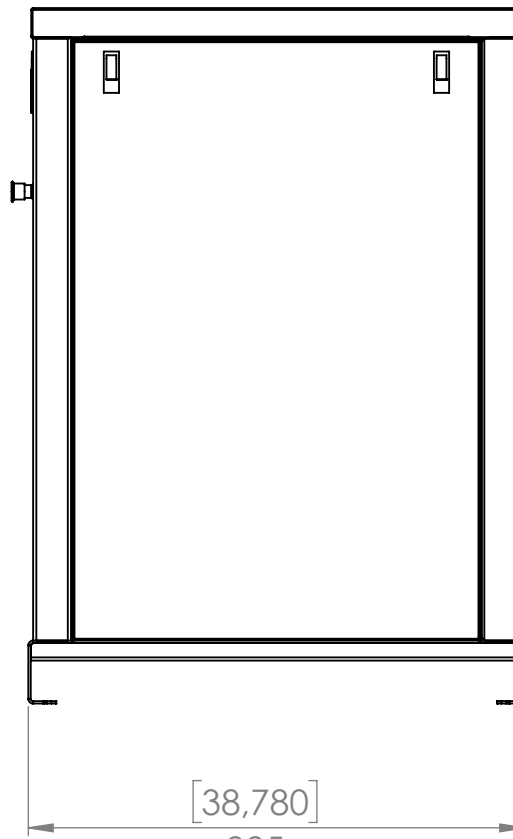
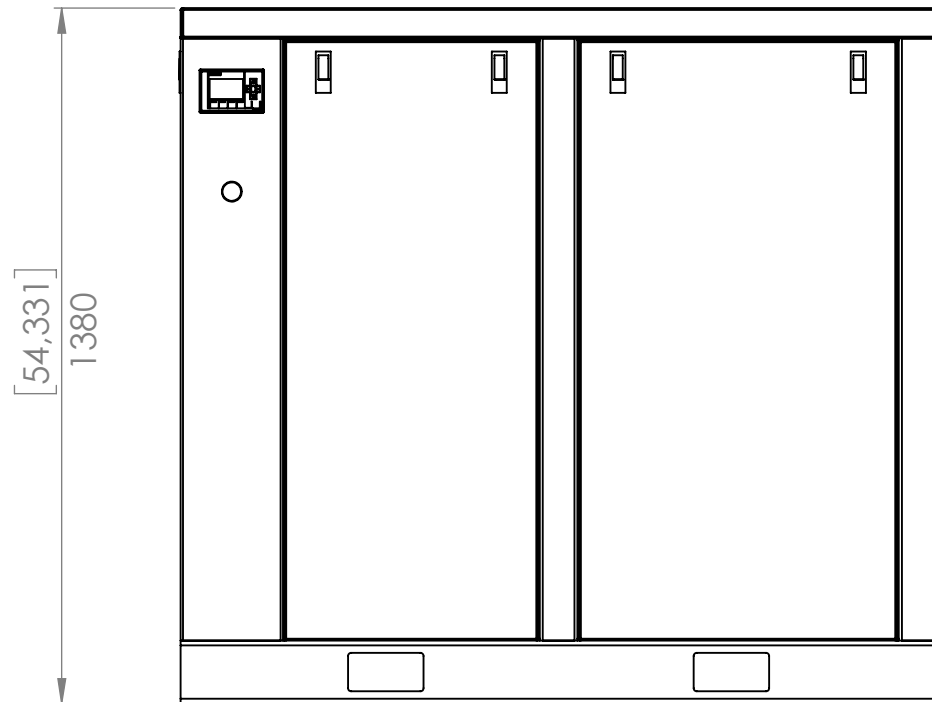

ITEM	SUP-50
FORCE MOTEUR	50 HP - 575 V
CFM	210 CFM
SORTIE D'AIR	1-1/2" NPT
POIDS ESTIMÉ	APPROX. 975 LBS

4

3

2

1

B

B

A

A